

# MELIX

MECHANIC AND ELECTRIC



## MOTOBOMBA CENTRÍFUGA HORIZONTAL MULTIPASOS

Bienvenido a **Melix**: Innovación y Calidad en Cada Detalle.

En **Melix**, una marca que nace de la combinación perfecta entre la ingeniería mecánica y eléctrica, nos enorgullece presentar nuestra última línea de productos, diseñados para satisfacer las más altas exigencias de la industria moderna. Con una trayectoria marcada por la excelencia y la innovación, **Melix** se ha posicionado como un referente en el desarrollo de bombas eléctricas, equipos mecánicos y soluciones industriales.

Nuestra historia tiene sus raíces en **Yetox.com**, una reconocida marca de ecommerce que, a través de la colaboración con empresas extranjeras, ha integrado lo mejor de la tecnología mexicana y extranjera.

Cada producto **Melix** es el resultado de años de experiencia y un compromiso inquebrantable con la perfección. Nos esforzamos por utilizar los materiales más avanzados y aplicar procesos de fabricación rigurosamente controlados para asegurar que cada pieza cumpla con los estándares internacionales más exigentes.

En **Melix**, entendemos que la clave del éxito radica en la innovación constante y la adaptación a las necesidades cambiantes del mercado. Por eso, nuestro equipo de ingenieros y técnicos altamente capacitados trabaja sin descanso para desarrollar soluciones que no solo satisfagan, sino que superen las expectativas de nuestros clientes.

Nuestra gama de productos incluye desde bombas eléctricas de alto rendimiento hasta equipos mecánicos robustos y fiables, pasando por una amplia variedad de equipos industriales. Cada uno de estos productos está diseñado para ofrecer un rendimiento óptimo y una durabilidad excepcional, garantizando así la eficiencia y la continuidad de las operaciones de nuestros clientes.

Invitamos a nuestros clientes a descubrir la calidad y el compromiso de **Melix** en cada uno de nuestros productos. Con **Melix**, no solo adquiere un producto, sino también la seguridad de contar con una empresa que se preocupa por ofrecer soluciones integrales y de vanguardia para la industria.

**Melix**: Donde la Ingeniería y la Innovación se Encuentran para Crear Soluciones Excepcionales.

**MOTOR**

**Características:**

MARCA: **MELIX**

MODELO: **YMX3-1100-4**

Potencia: 1,100 HP.

Voltaje: 4160 Volts

No. Fases: 3

Corriente Nominal: 129 A

Frecuencia: 60 Hz

Factor de servicio 1.00

Servicio continuo e industrial

Velocidad de giro: 3580 RPM

Clase 1 División II.

Sistema de montaje:

Soportes delanteros y traseros

Orejas para izaje del motor

Soportes absorbedores de vibración.

Protección: IP55

Grado de aislamiento F

Grado de aumento de temperatura: B

Eficiencia nominal: 95%

Factor de potencia: 0,88

Rodamiento motor

Delantero: 6220-C3

Trasero: 6220-C3

Tipo de lubricante: MOBIL POLYREX EM

Incluye base para bomba y motor para la correcta alineación y funcionamiento.

3 (tres) Transmisores de temperatura del devanado.

1 (uno) Transmisor de temperatura del cojinete lado libre.

1 (uno) Transmisor de temperatura del cojinete lado cople.

1 (uno) Transmisor de vibración lado libre.

1 (uno) Transmisor de vibración lado cople.



<https://yetox.com/motobomba-de-servicio-continuo.html>

## MOTOBOMBA CENTRÍFUGA HORIZONTAL MULTIPASOS

### CARACTERÍSTICAS DE LA MOTOBOMBA

Dimensión total: 4645\*1680\*1980 mm Peso bruto: 6,450 kg.

Protección anticorrosiva: primario RP-2, recubrimiento RA-20 y poliuretano (RA-28) apta para lugares con agua salina y altas concentraciones de H<sub>2</sub>S.

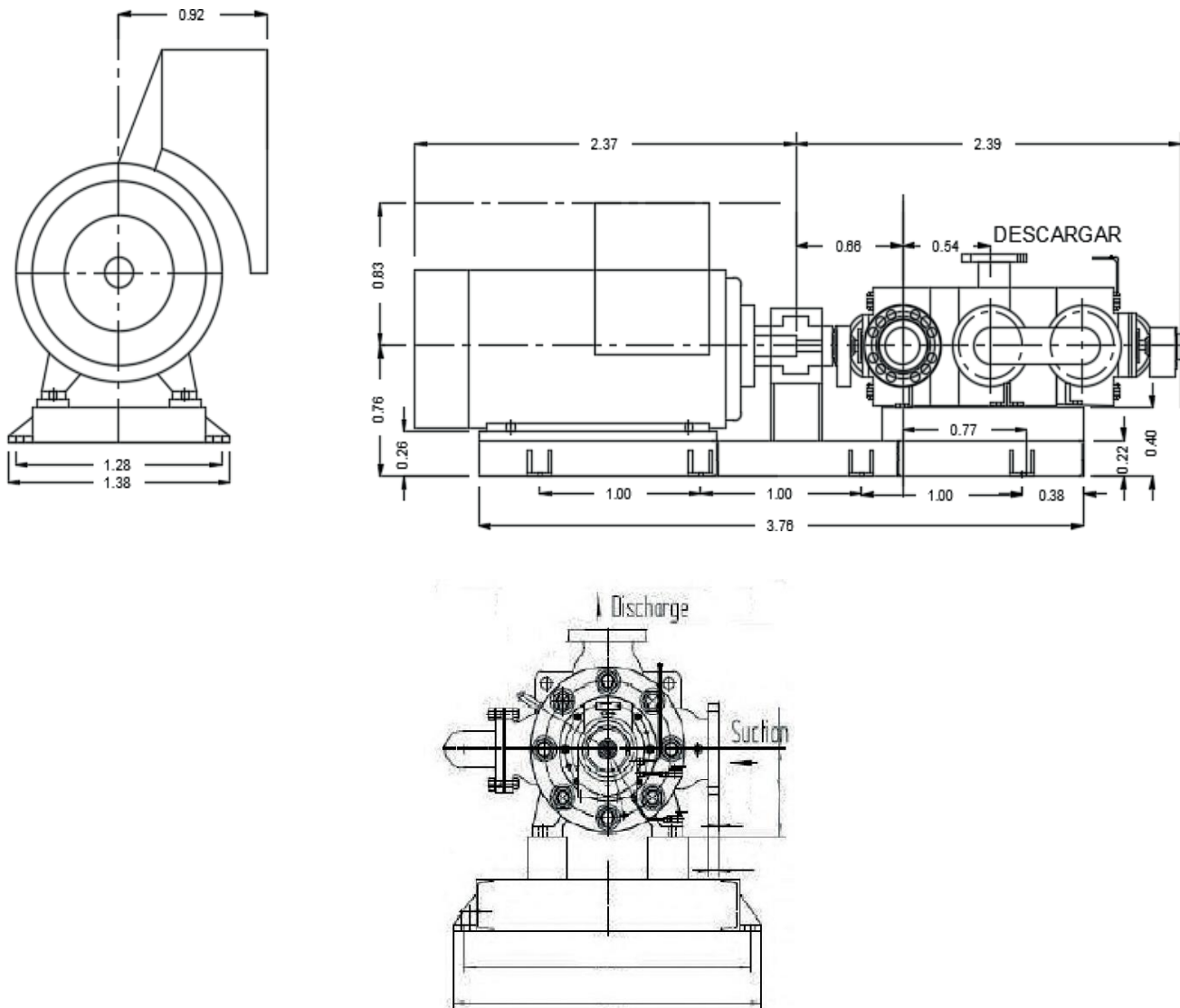

<https://yetox.com/motobomba-de-servicio-continuo.html>